

Features

Finitura gambe:

Alluminio lucidato
Alluminio verniciato bianco
Alluminio verniciato nero

Finitura rivestimento (cuciture a contrasto):

Tessuto DIVINA MELANGE 2 (Kvadrat®)
Tessuto ARMOR/LASER J (Fidivi®)
Tessuto GLOBE (Gabriel®)
Pelle sintetica EXTREMA/AU (Flukso®)

Leg finish:

Polished aluminium
Aluminium lacquered white
Aluminium lacquered black

Upholstered finish (contrasting stitching):

DIVINA MELANGE 2 (Kvadrat®) fabric
ARMOR/LASER J (Fidivi®) fabric
GLOBE (Gabriel®) fabric
EXTREMA/AU (Flukso®) synthetic leather

Ausführung der Beine:

Aluminium glänzend
Aluminium lackiert weiß
Aluminium lackiert schwarz

Ausführung des Bezugs (kontrastfarbige Ziernähte):

Stoff DIVINA MELANGE 2 (Kvadrat®)
Stoff ARMOR/LASER J (Fidivi®)
Stoff GLOBE (Gabriel®)
Synthetisches Leder EXTREMA/AU (Flukso®)

Acabado patas:

Aluminio pulido
Aluminio pintado blanco
Aluminio pintado negro

Acabado revestimiento (costuras a contraste):

Tejido DIVINA MELANGE 2 (Kvadrat®)
Tejido ARMOR/LASER J (Fidivi®)
Tejido GLOBE (Gabriel®)
Piel sintética EXTREMA/AU (Flukso®)

Finition du pied:

Aluminium poli
Aluminium laqué blanc
Aluminium laqué noir

Finition revêtement (surpiqûres en coloris contrastant):

Tissu DIVINA MELANGE 2 (Kvadrat®)
Tissu ARMOR/LASER J (Fidivi®)
Tissu GLOBE (Gabriel®)
Cuir synthétique EXTREMA/AU (Flukso®)

Finishes

Legs:



DIVINA MELANGE 2 (Kvadrat®) fabric:

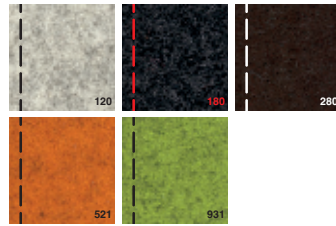

ARMOR/LASER J (Fidivi®) fabric:

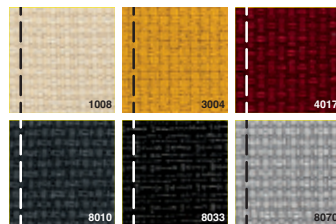

GLOBE (Gabriel®) fabric:



EXTREMA/AU (Flukso®) synthetic leather:



Creative engineering

La collezione Plate rappresenta una sintesi esemplare fra la creatività del designer Luca Nichetto e la ricerca tecnologica Kristalia. La scocca è imbottita con uno strato di schiumato poliuretano di spessore variabile, per mantenere un profilo sottile ai bordi e, allo stesso tempo, garantire un comfort ottimale al centro del sedile e dello schienale. Le cuciture, di colore bianco, nero o rosso, aggiungono valore alla seduta e la caratterizzano fortemente dal punto di vista estetico, con tracciati che enfatizzano le curve del design, in tonalità contrastanti con quelle del rivestimento (3). Quest'ultimo, non sfoderabile, è realizzato con materiali di prima qualità, per garantire facilità di pulizia e durata nel tempo. Le gambe in fusione di alluminio, lucidato o verniciato nei colori bianco o nero, si fissano alla scocca con delle viti: un accorgimento che facilita il loro riciclaggio al termine del ciclo di vita del prodotto (1). La versione studiata per la sala d'aspetto, presenta delle gambe particolarmente ribassate, con un'altezza di soli 38 cm da terra: un dettaglio che accentua lo stile automobilistico della collezione e contribuisce a caratterizzare l'intero ambiente (2).

The Plate collection is an exemplary combination of creativity from designer Luca Nichetto and technological research from Kristalia. The structure is padded with a layer of foamed polyurethane in varied thicknesses to obtain a slim-line profile at the edges and guarantee maximum comfort at the centre of the seat and back. 7

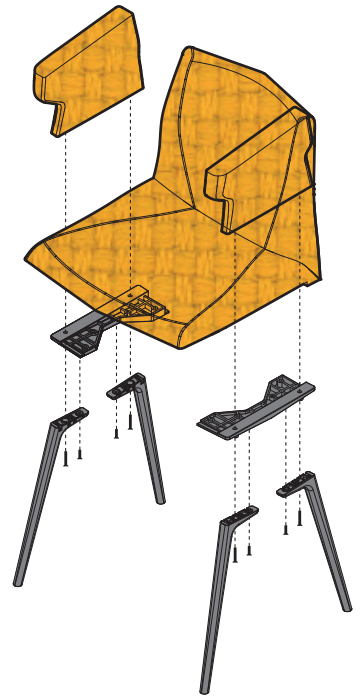

1



2

Plate 46

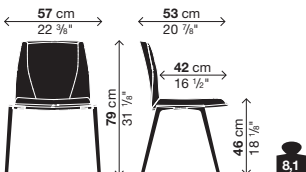

Plate 50

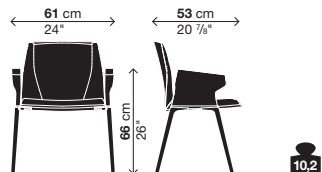
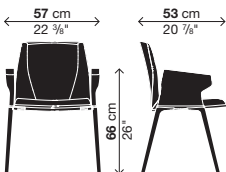
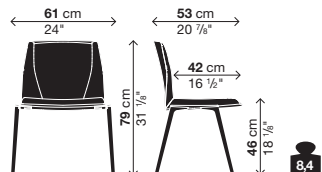
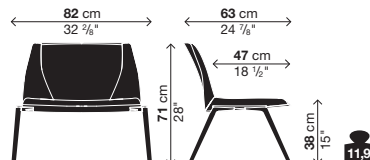

Plate 70



The stitching, in white, black or red, enhances the seat, adding great aesthetic appeal, with lines that highlight its curved design, in colours to match its upholstery (3). This non-removable upholstery is in top-quality fabrics to make it easy to clean and long-lasting.

The legs in die-cast aluminium, polished or with black or white lacquer are fixed to the structure with screws: a detail that makes them easy to recycle when the product life cycle ends (1). The version designed for waiting rooms has lower legs, with a height of only 38cm from the floor: a detail that enhances the racing car look of this collection and adds character to the entire interior (2).

Die Kollektion Plate stellt eine beispielhafte Synthese zwischen der Kreativität des Designers Luca Nichetto und der technologischen Forschung von Kristalia dar. Der Aufbau ist mit Polyurethanschaumstoff gepolstert, dessen variable Stärke zu einem dünnen Kantenprofil führt und gleichzeitig optimalen Sitzkomfort in der Mitte der Sitzfläche und der Rückenlehne garantiert. Die Ziernähte in Weiß, Schwarz oder Rot sind das ästhetische Erkennungszeichen der Sitzfläche und betonen durch den starken Kontrast zur Farbe des Bezugs den Schwung des Designs (3). Der nicht abnehmbare Bezug besteht aus erstklassigen Materialien, die eine mühelose Reinigung und besondere Langlebigkeit gewährleisten. Die Beine aus Aluminiumguss in glänzender Ausführung oder mit Lackierung in den Farben Weiß oder Schwarz werden mit Schrauben am Aufbau befestigt: ein Kunstgriff, der ihre Wiederverwertung nach Ablauf der Nutzungsdauer des Produkts erleichtert (1). Die für Warteräume vorgesehene Version präsentiert sich mit besonders niedrigen Beinen, die eine Höhe von nur 38 cm aufweisen: ein Detail, das den automobilistischen Stil der Kollektion hervorhebt und zum unübersehbaren Mittelpunkt des Raums wird (2).

La colección Plate representa una síntesis ejemplar entre la creatividad del diseñador Luca Nichetto y la investigación tecnológica de Kristalia. El bastidor lleva una capa de relleno de espuma de poliuretano de espesor variable que permite mantener un perfil fino en los bordes ofreciendo el máximo confort en el centro del asiento y del respaldo. Las costuras, de color blanco, negro o rojo, añaden valor al asiento y aportan una fuerte personalidad estética con líneas que enfatizan las curvas del diseño contrastando el color del revestimiento (3). Este último está realizado con materiales de primera calidad, para garantizar la máxima facilidad de limpieza y duración en el tiempo. Las patas en fusión de aluminio, abrillantado o barnizado en color blanco o negro, se fijan al bastidor con tornillos: un detalle que facilita su reciclaje al terminar el ciclo de vida del producto (1). La versión estudiada para la sala de espera dispone de unas patas particularmente bajas, con una altura de tan solo 38 cm desde el suelo, un detalle que acentúa el estilo automovilístico de la colección y contribuye a caracterizar todo el ambiente (2).



La collection Plate représente une synthèse exemplaire entre la créativité du designer Luca Nichetto et la recherche technologique Kristalia. La coque est rembourrée d'une couche de mousse de polyuréthane d'une épaisseur variable, pour maintenir un profil mince sur les

bords tout en garantissant un excellent confort au centre du siège et du dossier. Les surpiqures blanches, rouges ou noires ajoutent une touche d'élégance à l'assise et la caractérisent fortement du point de vue esthétique par des tracés mettant en relief les courbes du design, dans des tonalités en contraste avec celles du revêtement (3). Ce dernier, non déhoussable, est réalisé avec des matériaux de première qualité garantissant un nettoyage facile ainsi qu'une grande longévité. Les pieds en fusion d'aluminium, poli ou laqué dans les coloris blanc ou noir, sont fixés à la coque à l'aide de vis: cela facilite leur recyclage à la fin du cycle de vie du produit (1). La version conçue pour salles d'attente présente des pieds en version tout à fait rabaisée ayant une hauteur d'à peine 38 cm du sol: un détail accentuant le style "automobile" de la collection et contribuant à caractériser toute l'ambiance (2).



3

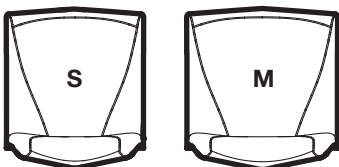

Sizes